

Матричные сечения напильника

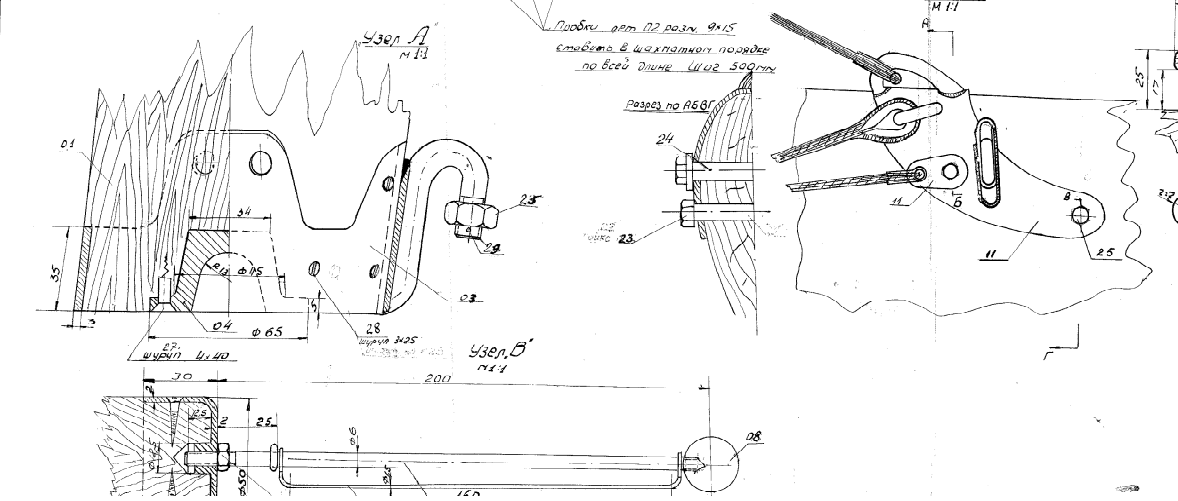
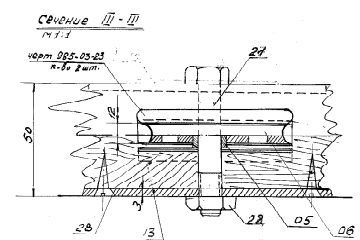
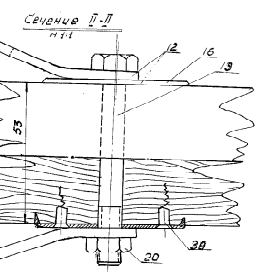
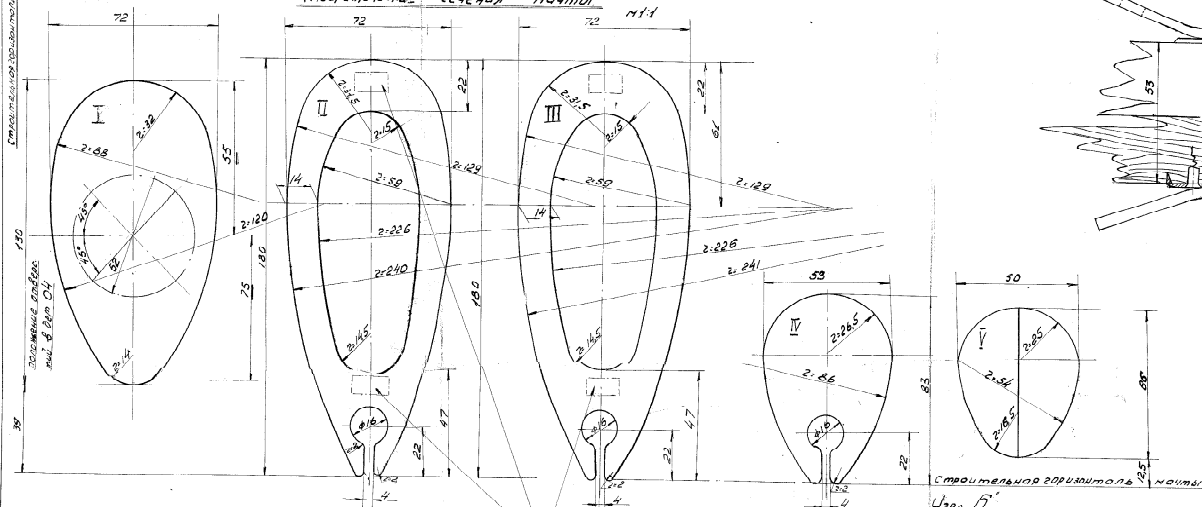

30	Шпиль 3x25	4	4
29	Шпиль	4	4
28	Шпиль 3x25	4	4
27	Шпиль 4x40	6	5
26	Шпиль 12x	1	1
25	Шпиль 12x	3	3
24	Болт М12x95	1	1
23	Болт М12x95	1	1
22	Гайка М8	1	1
21	Болт М8x85	1	1
20	Шайба М8	1	1
19	Болт М8x75	1	1
18	985-03-23	2	2
17	985-03-01	1	1
16	985-03-24	2	2
15	985-03-11	1	1
14	985-03-16	1	1
13	985-03-19	2	2
12	985-03-22	2	2
11	985-03-18	2	2
10	985-03	1	1
09	Утка	1	1
08	985-03-100	1	1
07	985-03-15	1	1
06	985-03-14	1	1
05	985-03-21	1	1
04	985-03-04	1	1
03	985-03-02	1	1
02	Прока	30	30
01	985-03-100	1	1
00	Материал	1	1
99	Материал	1	1
98	Материал	1	1

- Примечания:**
1. При обработке утолщения на наружном контуре на режущем инструменте при шлифовании.
 2. Следовательно производится шлифовка клев В-105 или стандартный клев ВУМН-53.
 3. Режущий инструмент по техническим условиям.

985-03-00.0*